

- *1 - Programmeermodus /
resetten van apparaten. U gaat naar de programmeermodus door de programmeerknop op het toegevoegde/geresette apparaat in te drukken. De producten van FAKRO hebben programmeerknoppen die zijn aangeduid met de letter "P".
- *2 - Kopiëren van gegevens Of u nu een secundaire afstandsbediening toevoegt of de functies van de primaire afstandsbediening overdraagt, de eigennamen van apparaten, groepen en scènes worden niet gekopieerd. Ze veranderen in de standaardnamen.
- *3 - APPARAAT TOEVOEGEN Op de afstandsbediening ZRS 24 bevindt de functie APPARAAT TOEVOEGEN zich in de Z-Wave-instellingen. Andere afstandsbedieningen - lees hun gebruiksaanwijzing.
- *4 - LEERMODUS Op de afstandsbediening ZRS 24 bevindt de functie LEERMODUS zich in de Z-Wave-instellingen. Andere afstandsbedieningen - lees hun gebruiksaanwijzing.
- *5 - Overdrachtsfunctie Deze functie is alleen beschikbaar in afstandsbedieningen die de mogelijkheid hebben om op afstand wijzigingen aan te brengen in de instellingen van een afstandsbediening in luistermodus. Deze functie kan in elk van deze types afstandsbedieningen een andere naam hebben.
- *6 - WIJZIGEN GROEPEN, RUIMTES EN SCÈNES Wijzigen van GROEPEN, RUIMTES en SCÈNES is mogelijk. NAAM WIJZIGEN – wijziging van de naam. VERWIJDEREN UIT (GROEPEN, RUIMTES, SCENES) – verwijdert het geselecteerde apparaat. VERWIJDEREN (GROEP, RUIMTE, SCENE) – verwijdert de toegevoegde (GROEP, RUIMTE, SCENE).
- *7 - LIFE_LINE Deze functie kan niet worden gewijzigd en is noodzakelijk voor het juist functioneren van de afstandsbediening.

GARANTIE

De producent garandeert de werking van het apparaat en verplicht zich ertoe om het beschadigde apparaat te herstellen of te vervangen indien de beschadiging te wijten is aan materiaal- en constructiefouten. De garantie geldt tot 24 maanden na de verkoopdatum en mits aan de volgende voorwaarden is voldaan:

- De installatie is door een bevoegde persoon en in overeenstemming met de aanbevelingen van de producent uitgevoerd.
- De zegels zijn niet verbroken; de constructie van het apparaat is niet gewijzigd.
- Het apparaat is gebruikt volgens zijn bestemming en volgens de gebruiksaanwijzing.
- De beschadiging is niet het gevolg van een onjuist uitgevoerde elektrische installatie of van weersomstandigheden.
- De producent is niet aansprakelijk voor schade als gevolg van foutief gebruik en voor mechanische beschadigingen.
- In het geval van een defect moet het apparaat geretourneerd worden voor reparatie samen met de garantietaak.

Gebreken zullen tijdens de garantieperiode kosteloos binnen 14 werkdagen na ontvangst van het apparaat verholpen worden. Reparaties binnen en buiten de garantieperiode worden uitgevoerd door de producent, FAKRO PP. Sp. z o.o.

Kwaliteitscertificaat:
Apparaat

Model _____

Serienummer _____

Verkoper _____

Adres _____

Aankoopdatum _____

Fakro Sp. z o.o.
ul. Węgierska 144A, 33-300 Nowy Sącz, PL
tel. +48 18 4440444, fax +48 18 4440333
www.fakro.com

FAKRO®

ORIGINELE GEBRUIKSAANWIJZING

Afstandsbediening Z-Wave



ZRS 24



VOORBEREIDING AFSTANDSBEDIENING	3
MENUSCHEMA AFSTANDSBEDIENING	4
TOEVOEGEN APPARAAT (SNELLE START)	5
BESTURINGSMODI	7
GROEPEN AANMAKEN	9
RUIMTES AANMAKEN	10
SCENES AANMAKEN	12
HANDMATIG BESTUREN VAN SCENES	15
APPARAAT VERWIJDEREN / APPARAAT RESETTEN	16
RESET AFSTANDSBEDIENING (GROEPEN, RUIMTES, SCENES)	17
RESET NETWORK (APPARATEN)	18
TOEVOEGEN AFSTANDSBEDIENING ZRS 24 (AAN ANDERE PRIMAIRE AFSTANDSBEDIENING Z-WAVE VAN EEN WILLEKEURIG TYPE)	19
TOEVOEGEN AFSTANDSBEDIENING ZRS 24 (AAN ANDERE PRIMAIRE AFSTANDSBEDIENING ZRS 24)	20
OVERDRAGEN FUNCTIES PRIMAIRE AFSTANDSBEDIENING	21
OPSTARTEN IN 30 SECONDEN	22
MONTAGEHOUDER AFSTANDSBEDIENING	23
PROBLEMEN	23
EXTRA INFORMATIE	24
GARANTIE	24

NC 892-NL IU/ZRS 24/06:12.2016/F

Fakro Sp. z o.o.
ul. Węgierska 144A, 33-300 Nowy Sącz, PL
tel. +48 18 4440444, fax +48 18 4440333
www.fakro.com

Bedankt voor uw aankoop van een product van FAKRO. Wij hopen dat het voldoet aan uw verwachtingen. Om te zorgen voor de juiste functionaliteit van het product verzoeken wij u deze originele gebruiksaanwijzing zorgvuldig door te lezen.

Afstandsbediening (bedieningssysteem) met kleurenscherm



Houder afstandsbediening

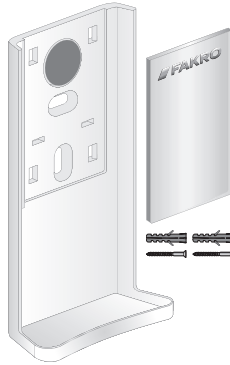

De afstandsbediening bevat 3 NiMH AAA-batterijen van 1,2 V.

BESCHRIJVING AFSTANDBEDIENING

De afstandsbediening ZRS24 is bestemd voor het op afstand besturen van apparaten die compatibel zijn met de Z-Wave-standaard. Met de afstandsbediening kunt u maximaal 231 apparaten besturen en groepen, ruimtes en scènes maken en besturen (beschrijving in de betreffende hoofdstukken).

In het Z-Wave-netwerk worden PRIMAIRE afstandsbedieningen en SECUNDAIRE afstandsbedieningen onderscheiden.



De PRIMAIRE (PRIMARY) - dient voor het besturen van apparaten, groepen, ruimtes en scènes. Hij kan de netwerkinstellingen wijzigen en apparaten toevoegen of verwijderen. In één netwerk mag zich slechts 1 PRIMAIRE afstandsbediening bevinden.



De SECUNDAIRE dient alleen voor de besturing. In het netwerk kunnen zich meerdere SECUNDAIRE afstandsbedieningen bevinden.

De eerste afstandsbediening die aan het Z-Wave-netwerk wordt toegevoegd vervult altijd de rol van PRIMAIRE afstandsbediening. Elke volgende afstandsbediening die wordt toegevoegd aan het netwerk zal de rol van SECUNDAIRE afstandsbediening vervullen.



OPGELET - De afstandsbediening kan niet worden gebruikt tijdens het opladen.

TECHNISCHE PARAMETERS

Voeding:

3,6 V DC, 3x1,2 V NiMH AAA-batterijen – opladen via een micro-usb-kabel – adapter 5 V.

Radioprotocol:

Z-Wave.

Frequentie:

EU - 868,42 MHz;
AS/NZ - 921,42 MHz;
US/Canada - 908,4 MHz;
RU - 869 MHz.

Bereik:

tot 20 m binnen het gebouw.

Werktemperatuur:

0-40°C.

Scherm:

2,8", 240x320 p, kleur.

Gewicht:

0,128 kg.

Afmetingen:

180x52x20 mm.

MONTAGEHOUDER AFSTANDBEDIENING

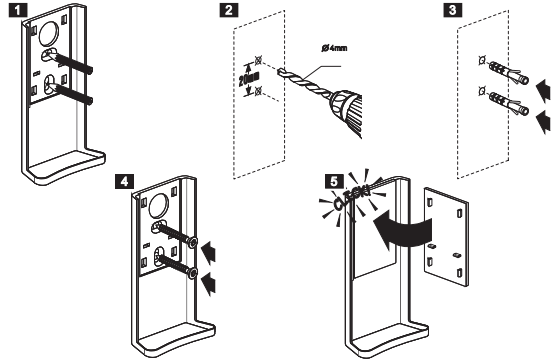

PROBLEEM

PROBLEEM	OORZAKEN / OPLOSSINGEN
1. Het apparaat kan niet worden toegevoegd.	Herstel de fabrieksinstellingen van het toegevoegde apparaat met de functie APPARAAT VERWIJDEREN. Zorg ervoor dat de programmeerknop niet langer dan 60 s wordt ingedrukt.
2. Het apparaat kan niet worden verwijderd.	Zorg ervoor dat de programmeerknop op het juiste apparaat niet langer dan 60 s wordt ingedrukt.
3. Er kan geen extra afstandsbediening worden toegevoegd aan de PRIMAIRE afstandsbediening van een willekeurig type.	Herstel de fabrieksinstellingen van het toegevoegde apparaat. Zorg ervoor dat op de PRIMAIRE afstandsbediening de functie APPARAAT TOEVOEGEN niet langer dan 60 s is geactiveerd.
4. Er kan geen extra afstandsbediening worden toegevoegd aan de PRIMAIRE afstandsbediening van het type ZRS 24.	Herstel de fabrieksinstellingen van het toegevoegde apparaat. Zorg ervoor dat op de SECUNDAIRE afstandsbediening de functie LEERMODUS niet langer dan 60 s is geactiveerd.
5. De functies van de primaire afstandsbediening kunnen niet worden overgedragen.	Herstel de fabrieksinstellingen van het toegevoegde apparaat. Zorg ervoor dat op de SECUNDAIRE afstandsbediening de functie LEERMODUS niet langer dan 60 s is geactiveerd.
6. Ik kan geen apparaat toevoegen.	U kunt maximaal 231 apparaten toeschrijven aan de afstandsbediening.
7. Ik kan geen apparaten toevoegen aan een groep.	U kunt maximaal 24 apparaten toeschrijven aan een groep.
8. Ik kan geen apparaten toevoegen aan een ruimte.	U kunt maximaal 24 apparaten toeschrijven aan een ruimte.
9. Ik kan geen apparaten toevoegen aan een scène.	U kunt maximaal 24 apparaten toeschrijven aan een scène.
10. Ik kan geen scène instellen waarin het raam zich gedeeltelijk opent.	Controleer of het apparaat dat u bedient positie-sensors (encoders) heeft. Zo nee, dan zijn alleen de randposities (gesloten/geopend) beschikbaar. Het ontbreken van positie-sensors in het apparaat veroorzaakt het verschijnen van ??? op de middenpositie, of 0% en 100% op de randposities.
11. De scène werkt niet.	Ga naar INSTELLINGEN AFSTANDBEDIENING. Zorg ervoor dat de TIMERS zijn ingeschakeld.
12. Probleem met het bereik.	Controleer of het apparaat juist is aangesloten op de voeding. Voer een test van het bereik uit (pagina 7).

OPSTARTEN IN 30 SECONDEN

i Geavanceerde functie.

Zorgt ervoor dat de Primaire of Secundaire bedieningssystemen overschakelen in de zg. luistermodus. Een afstandsbediening in luistermodus maakt configuratie op afstand mogelijk vanaf een ander bedieningssysteem, bv. Z-Wave Gateway. Activering van de overdrachtsfunctie*5 - pagina 24.

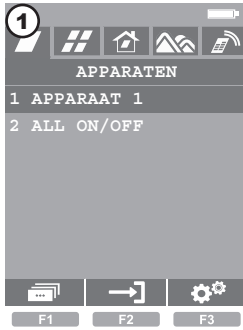

Startscreen.



Houd de knop F3 3s. ingedrukt om naar INSTELLINGEN Z-WAVE te gaan.



Selecteer **ONTWAKEN GEDURENDE 30 SECONDEN** en druk op de knop F2 of OK.



Activeer binnen 30 seconden vanaf een andere afstandsbediening de overdrachtsfunctie*5 - pagina 24



De afstandsbediening blijft in de luistermodus totdat er 30 seconden verstrekken zijn na afloop van de datatransmissie. Hierna schakelt de afstandsbediening automatisch over in de waakstand.

BOUW AFSTANDSBEDIENING

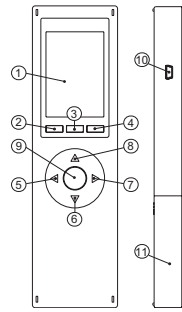

- ① Scherm
- ② Functieknop F1
- ③ Functieknop F2
- ④ Functieknop F3
- ⑤ Besturingsknop Links
- ⑥ Besturingsknop Omlaag
- ⑦ Besturingsknop Rechts
- ⑧ Besturingsknop Omhoog
- ⑨ Bevestigingsknop OK
- ⑩ Laadpoort usb
- ⑪ Batterijklepje

VOORBEREIDING AFSTANDSBEDIENING

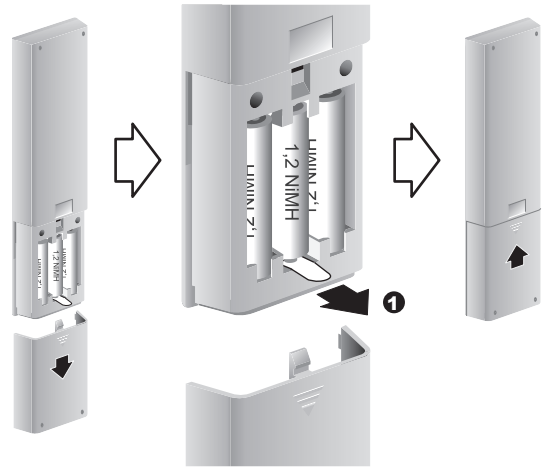

- ① Verwijder de folie, sluit het klepje van de afstandsbediening
De afstandsbediening schakelt automatisch in
- ② Selecteer uw taal met de besturingsknoppen
- ③ Druk op de bevestigingsknop OK
- ④ Sla op met de knop F1
- ⑤ Stel de datum in met de besturingsknoppen
- ⑥ Sla op met de knop F1
- ⑦ Verlaat het menu met de knop F3



Deze procedure draagt de functies van de PRIMAIRE afstandsbediening over op een andere SECUNDAIRE afstandsbediening. U kunt deze functie ook overdragen op een afstandsbediening die nog niet is toegevoegd. Deze procedure verstuurd ook informatie over apparaten*2 - pagina 24.

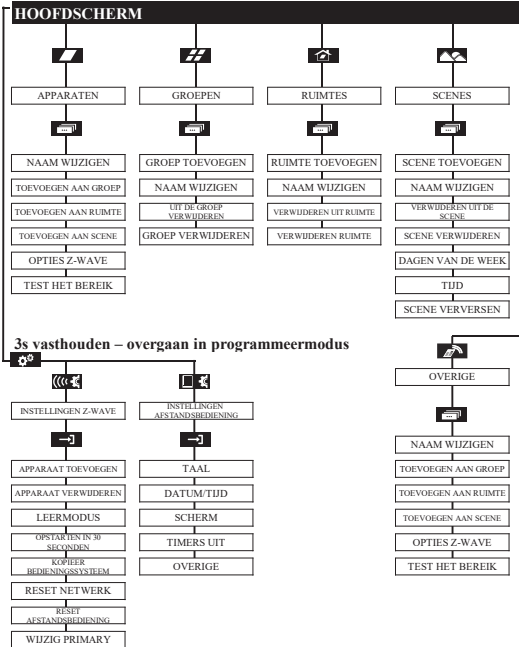

BESCHRIJVING VAN DE SCHERMCOONTJES

- APPARATEN
- GROEPEN
- RUIMTES
- SCENES
- ANDERE
- overgaan in programmeermodus
- terugkeren naar het vorige scherm
- overgaan naar geavanceerde opties
- INSTELLINGEN Z-WAVE
- INSTELLINGEN AFSTANDSBEDIENING
- ingang
- bevestigen
- opslaan instellingen
- gegevens verversen
- instelling tijdfuncties
- schakelen tussen instellingen
- wissen van een ingevoerd tekstteken
- NIET-WERKEND APPARAAT VERWIJDEREN
- NIET-WERKEND APPARAAT VERVANGEN



Startscreen.



Houd de knop F3 3s. ingedrukt om naar INSTELLINGEN Z-WAVE te gaan.



Selecteer WIJZIG PRIMAIRE en druk op de knop F2 of OK.



Activeer binnen 60 seconden op de SECUNDAIRE afstandsbediening (of degene die u wilt toevoegen) de functie LEERMODUS*4 - pagina 24.



De procedure is correct uitgevoerd.



Fout. Voer de procedure opnieuw uit of lees pagina 23, punt 5.

TOEVOEGEN AFSTANDSBEDIENING ZRS 24 (AAN ANDERE PRIMAIRE AFSTANDSBEDIENING ZRS 24)

Met deze procedure kunt u de afstandsbediening ZRS 24 toevoegen aan het netwerk (als SECUNDAIRE). De PRIMAIRE afstandsbediening in dit netwerk moet een andere ZRS 24 zijn. Aan de toegevoegde afstandsbediening wordt extra informatie verstuurd over apparaten, groepen en scènes*2 - pagina 24). Het kopiëren werkt alleen correct in het geval van afstandsbedieningen van het type ZRS 24.



Startscreen.



Houd de knop F3 3s. ingedrukt om naar INSTELLINGEN Z-WAVE te gaan.



Selecteer KOPIEER CONTROLLER en druk op de knop F2 of OK.



Activeer binnen 60 seconden op de SECUNDAIRE afstandsbediening (of degene die u wilt toevoegen als SECUNDAIRE) de functie LEERMODUS*4 - pagina 24.



De procedure is correct uitgevoerd.



Fout. Voer de procedure opnieuw uit of lees pagina 23, punt 4.

TOEVOEGEN APPARAAT (SNELLE START)



Startscreen.



Houd de knop F3 3s. ingedrukt om naar INSTELLINGEN Z-WAVE te gaan.

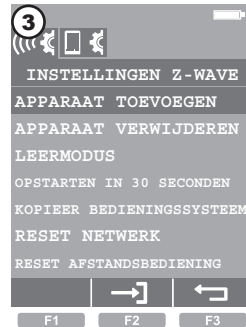

Selecteer met de besturingsknoppen de opdracht APPARAAT TOEVOEGEN. Bevestig met de knop F2 of OK.



Voer binnen 60 seconden het toegevoegde apparaat in, in programmeermodus*1.

*1 U gaat naar de programmeermodus door de programmeerknop op het toegevoegde apparaat in te drukken. De producten van FAKRO hebben programmeerknoppen die zijn aangeduid met de letter "P".



De procedure is correct uitgevoerd.



Fout. Voer de procedure opnieuw uit of lees pagina 23, punt 1.

VERLATEN - knop F3.

WIJZIGING VAN DE NAAM VAN HET TOEGEVOEGDE APPARAAT

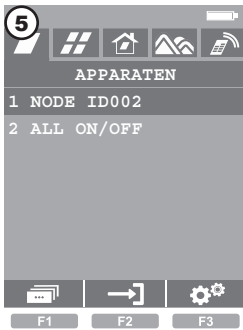

Selecteer het apparaat met de besturingsknoppen. Druk op de knop F1.

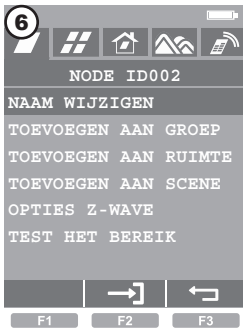

Selecteer NAAM WIJZIGEN en druk op de knop F2 of OK.



Beweeg over de tekens met de besturingsknoppen. Bevestig de geselecteerde tekens met de bevestigingsknop OK. Verwijder de tekens met de knop F2. Sla de gevormde naam (bijvoorbeeld APPARAAT 1) op met de knop F1.

BESTURING VAN HET TOEGEVOEGDE APPARAAT

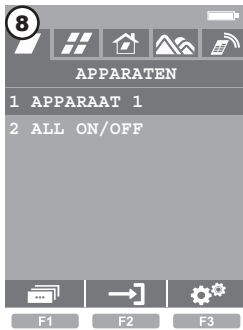

Selecteer het apparaat met de besturingsknoppen. Druk op de knop F2 of OK.

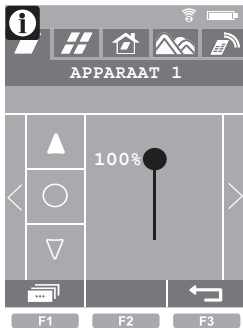

OPENEN - Besturingsknop omlaag (bekijk besturingsmodi - pagina 7).

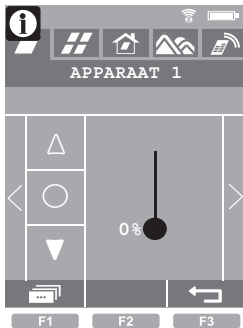

SLUITEN - Besturingsknop omlaag (bekijk besturingsmodi - pagina 7).

STOP – knop OK.

TOEVOEGEN AFSTANDSBEDIENING ZRS 24 (AAN ANDERE PRIMAIRE AFSTANDSBEDIENING Z-WAVE VAN EEN WILLEKEURIG TYPE)

Met deze procedure kunt u de afstandsbediening ZRS 24 toevoegen aan het netwerk (als SECUNDAIRE). De PRIMAIRE afstandsbediening in dit netwerk kan een willekeurig type zijn. Aan de toegevoegde afstandsbediening wordt extra informatie verstuurd (alleen over apparaten*2 - pagina 24). Groepen, ruimtes en scènes worden niet gekopieerd.



Startscreen.



Houd de knop F3 3s. ingedrukt om naar INSTELLINGEN Z-WAVE te gaan.



Selecteer LEERMODUS en druk op de knop F2 of OK.

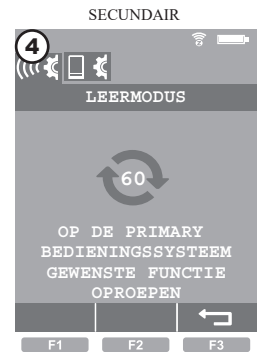

Activeer binnen 60 seconden op de PRIMAIRE afstandsbediening de functie APPARAAT TOEVOEGEN*3 - pagina 24.



De procedure is correct uitgevoerd.



Fout. Voer de procedure opnieuw uit of lees pagina 23, punt 3.

RESET NETWORK (APPARATEN)

RESET NETWORK / PRIMAIRE AFSTANDSBEDIENING/ - verwijdert informatie over alle toegevoegde apparaten. Besturing van de apparaten is pas mogelijk nadat alle apparaten (pagina 16) zijn verwijderd en opnieuw toegevoegd (pagina 7).

RESET NETWORK /SECUNDAIRE AFSTANDSBEDIENING/ - verwijdert informatie over alle toegevoegde apparaten. Besturing van apparaten is pas mogelijk na TOEVOEGEN SECUNDAIRE AFSTANDSBEDIENING (pagina 19 of 20). U kunt eveneens alleen OVERDRAGEN FUNCTIES PRIMAIRE AFSTANDSBEDIENING uitvoeren (pagina 21).



Houd de knop F3 3s. ingedrukt om naar INSTELLINGEN Z-WAVE te gaan.

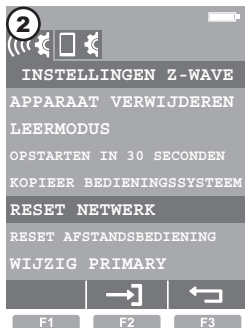

Selecteer RESET NETWORK en druk op de knop F2 of OK.



Ga verder met een druk op de knop F2 of OK.



Bevestig met de knop F2 of OK.



EVEN GEDULD....



De informatie is verwijderd. Verlaat het menu met de knop F3.

BESTURINGSMODI



KORTE BESTURING
Het indrukken van de besturingsknop (korter dan 0,5 s) veroorzaakt doorlopende actie.

LANGE BESTURING
Het indrukken van de besturingsknop (langer dan 0,5 s) veroorzaakt actie totdat u de knop weer loslaat.

STOP - Het indrukken van de knop OK veroorzaakt het stoppen van de actie.

PROBLEEM MET DE BESTURING



BUITEN BEREIK VAN HET NETWERK
De afstand tussen de afstandsbediening en het apparaat is te groot(!) of zie pagina 23, punt 12.

??? op het scherm betekent dat positie-sensors in het apparaat ontbreken.

TESTEN VAN BEREIK

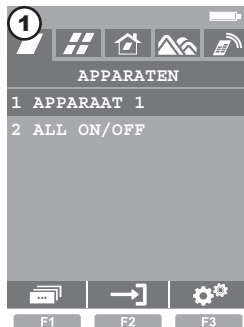

Selecteer een apparaat en druk op de knop F1.



Selecteer TEST HET BEREIK en druk op de knop F2 of OK. Correct aantal ontvangen frames: 20-30.

GROEPEN AANMAKEN

Het toevoegen van apparaten aan een groep zorgt ervoor dat u deze tegelijkertijd kunt besturen. U kunt 24 groepen aanmaken. Maak eerst een groep aan, geef deze vervolgens een naam en voeg dan apparaten toe.

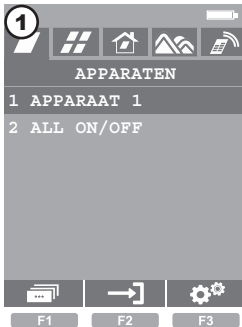

Startscreen.



Ga naar het tabblad GROEPEN en druk op de knop F1.



Selecteer GROEP TOEVOEGEN en druk op knop F2 of OK.



Geef de groep een naam met de besturingsknoppen en OK (bijvoorbeeld GROEP 1). Wis tekens met F2. Opslaan met F1.



De groep is aangemaakt.

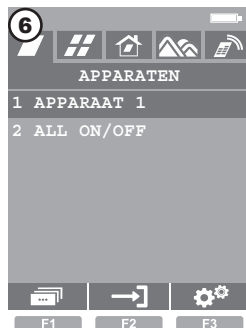

Ga naar het tabblad APPARATEN, selecteer een apparaat (bijvoorbeeld APPARAAT 1) en druk op de knop F1.

RESET AFSTANDSBEDIENING (GROEPEN, RUIMTES, SCENES)

De procedure verwijdert alle informatie over groepen, ruimtes en scènes. De procedure verwijdert geen informatie over apparaten. Om de fabrieksinstellingen van de afstandsbediening te herstellen moet u zowel RESET AFSTANDSBEDIENING als RESET NETWERK uitvoeren.

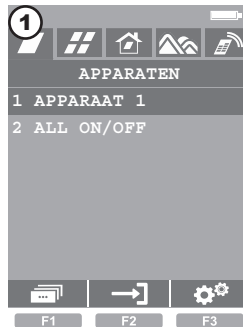

Startscreen.



Houd de knop F3 3s. ingedrukt om naar INSTELLINGEN Z-WAVE te gaan.

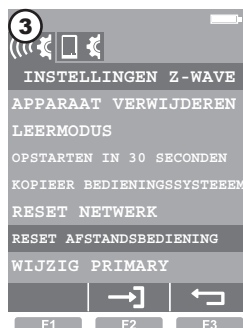

Selecteer RESET AFSTANDSBEDIENING en druk op de knop F2 of OK.



Bevestig met de knop F2 of OK.



EVEN GEDULD....



De informatie is verwijderd. Verlaat het menu met de knop F3.

APPARAAT VERWIJDEREN / APPARAAT RESETTEN

Het verwijderen van een apparaat via de afstandsbediening reset het apparaat (hij keert terug naar de fabrieksinstellingen).

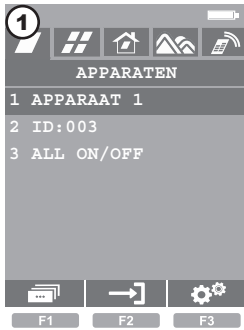

Startscherm.



Houd de knop F3 3s. ingedrukt om naar INSTELLINGEN Z-WAVE te gaan.



Selecteer APPARAAT VERWIJDEREN en druk op de knop F2 of OK.



Voer binnen 60 seconden het te verwijderen apparaat in, in programmeermodus*1 - pagina 24.



De procedure is correct uitgevoerd.



Fout. Herhaal de procedure of lees pagina 23, punt 2

VERLATEN - knop F3.

GROEPEN AANMAKEN

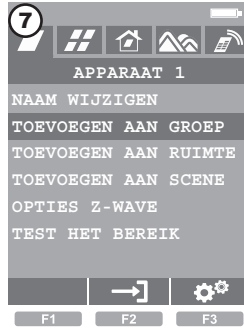

Selecteer TOEVOEGEN AAN GROEP en druk op knop F2 of OK.



Selecteer een groep (bijvoorbeeld GROEP 1) en bevestig met de knop F2 of OK.

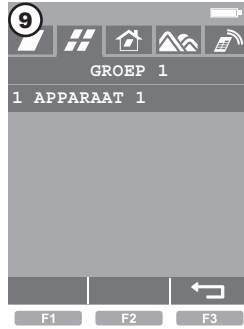

Het apparaat is toegevoegd aan de groep. Verlaat het menu met de knop F3.

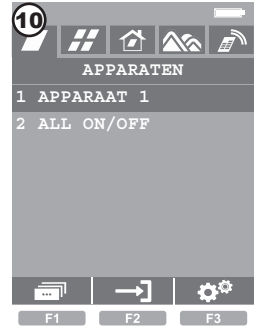

Na afloop van de procedure verschijnt het startscherm.

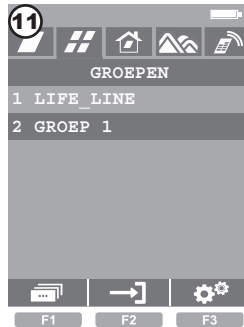

Ga naar het tabblad GROEP, selecteer een groep (bijvoorbeeld GROEP 1) en bevestig met de knop F2 of OK.

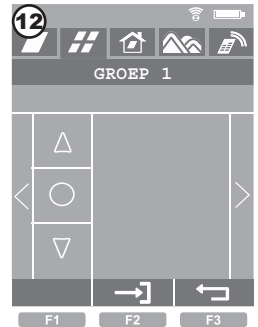

Bedien de groep apparaten met de besturingsknoppen OMHOOG-OMLAAG. Verander van groep met de besturingsknoppen LINKS-RECHTS.

WIJZIGEN GROEP*6 - pagina 24

RUIMTES AANMAKEN

Door het toevoegen van apparaten aan ruimtes kunt u alleen die apparaten besturen die zich in een bepaalde ruimte bevinden. Elk apparaat wordt apart bestuurd. U kunt 24 ruimtes aanmaken. Maak eerst een ruimte aan, geef deze vervolgens een naam en voeg dan apparaten toe.

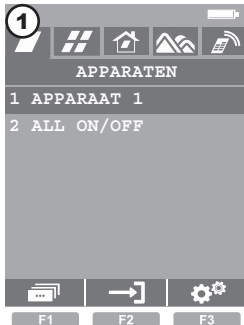

Startscreen.

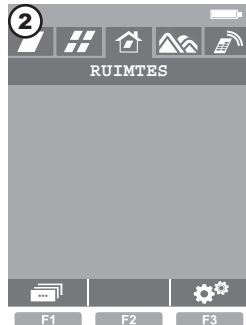

Ga naar het tabblad RUIMTE en druk op de knop F1.

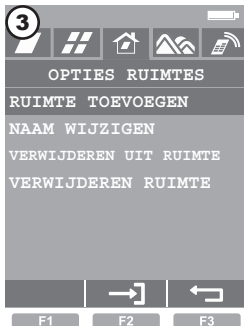

Selecteer RUIMTE TOEVOEGEN en druk op knop F2 of OK.



Geef de ruimte een naam met de besturingsknoppen en OK (bijvoorbeeld RUIMTE 1). Wis tekens met F2. Opslaan met F1.



De ruimte is aangemaakt.

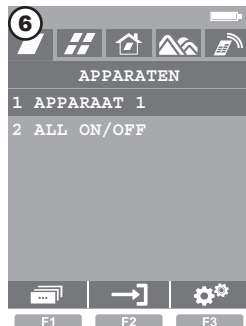

Ga naar het tabblad APPARATEN, selecteer een apparaat (bijvoorbeeld APPARAAT 1) en druk op de knop F1.

HANDMATIG BESTUREN VAN SCENES

IS MOGELIJK NADAT U DE SCÈNES HEEFT AANGEMAAKT!

U kunt op ieder moment de gewenste scène inschakelen. U kunt bijvoorbeeld de ramen en rolluiken eerder openen dan gepland (bijvoorbeeld voor 9:00 uur).

 Het handmatig inschakelen van scènes veroorzaakt een actie en negeert de tijdsinstellingen.

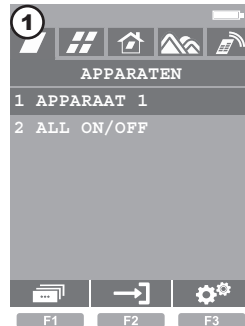

Startscreen.



Ga naar het tabblad SCENE, selecteer de scène die u wilt inschakelen en druk op de knop F2 of OK.

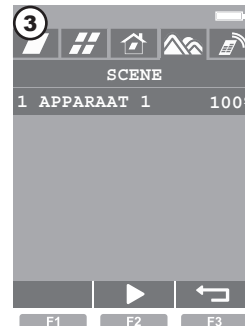

Druk op de knop F2 of OK, onafhankelijk van het verlichte apparaat. De scène wordt onmiddellijk ingeschakeld.

SCENES AANMAKEN

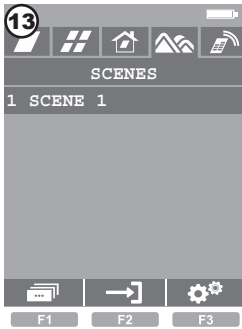

Ga naar het tabblad SCENE, selecteer een scène (bijvoorbeeld SCENE 1) en druk op de knop F1.

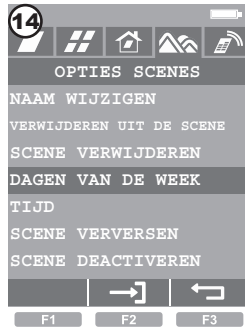

Selecteer DAGEN VAN DE WEEK en druk op de knop F2 of OK.



Markeer de geselecteerde dagen met de knop F2 of OK en sla op met de knop F1.



Selecteer TIJD en druk op de knop F2 of OK.



Stel met behulp van de besturingsknoppen de tijd in en druk vervolgens op de knop F1.



Verlaat de instellingen met de knop F3.

Als de scène niet werkt, lees dan pagina 23, punt 11.

RUIMTES AANMAKEN

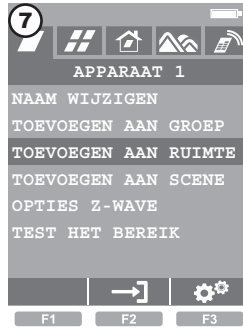

Selecteer TOEVOEGEN AAN RUIMTE en druk op knop F2 of OK.



Selecteer een ruimte (bijvoorbeeld RUIMTE 1) en bevestig met de knop F2 of OK.



Het apparaat is toegevoegd aan de ruimte. Verlaat het menu met de knop F3.

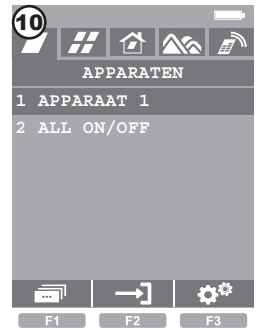

Na afloop van de procedure verschijnt het startscherm.

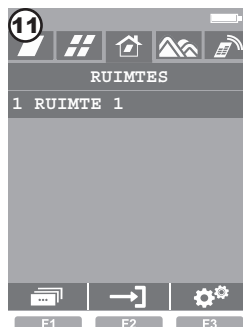

Ga naar het tabblad RUIMTE, selecteer een ruimte (bijvoorbeeld RUIMTE 1) en druk op de knop F2 of OK.



Selecteer het apparaat dat u wilt besturen (bijvoorbeeld APPARAAT 1) en bevestig met de knop F2 of OK.

SCENES AANMAKEN

Het toevoegen van apparaten aan scènes zorgt ervoor dat u handmatig of automatisch meerdere apparaten kunt besturen (bijvoorbeeld rolluiken, aandrijfmechanismen, verlichting, schakelaars). Zo bestaat de mogelijkheid om een scène in te stellen waarin het raam en de rolluiken van maandag tot en met vrijdag om 09:00 uur opengaan. U kunt 24 scènes aanmaken. Maak eerst een scène aan, geef deze vervolgens een naam en voeg dan apparaten toe.

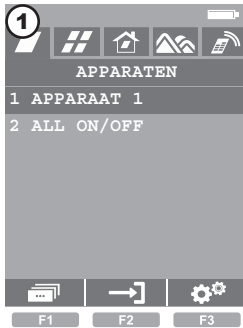

Startscreen.

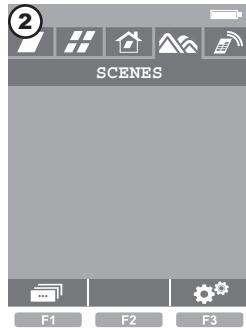

Ga naar het tabblad SCENE en druk op de knop F1.

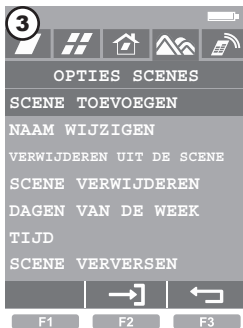

Selecteer SCENE TOEVOEGEN en druk op knop F2 of OK.



Geef de scène een naam met de besturingsknoppen en OK (bijvoorbeeld SCENE 1). Wis tekens met F2. Opslaan met F1.

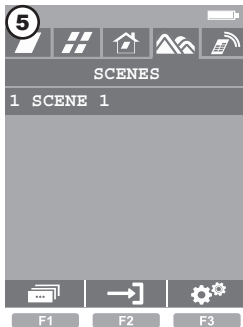

De scène is aangemaakt.

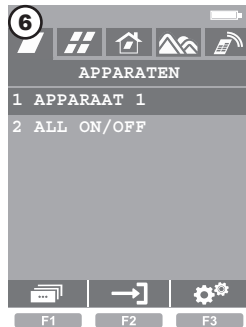

Ga naar het tabblad APPARATEN, selecteer een apparaat (bijvoorbeeld APPARAAT 1) en druk op de knop F2 of OK.

SCENES AANMAKEN



Stel het apparaat met behulp van de besturingsknoppen op de eindpositie van de scène in (bijvoorbeeld 100% geopend) en druk op de knop F1.



Selecteer TOEVOEGEN AAN SCENE en druk op knop F2 of OK.



Selecteer een scène (bijvoorbeeld SCENE 1) en bevestig met de knop F2 of OK.



Het apparaat is toegevoegd aan de scène. Verlaat het menu met de knop F3.

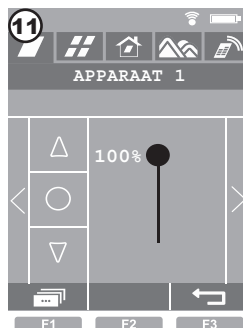

Druk opnieuw op de knop F3.



Het startscreen verschijnt.